

宮下
20070917_No.1 / 2

シナ合板
910 x 1820 mm
板厚15mm

A材、B材は
穴開け加工
(別紙No.2参照)

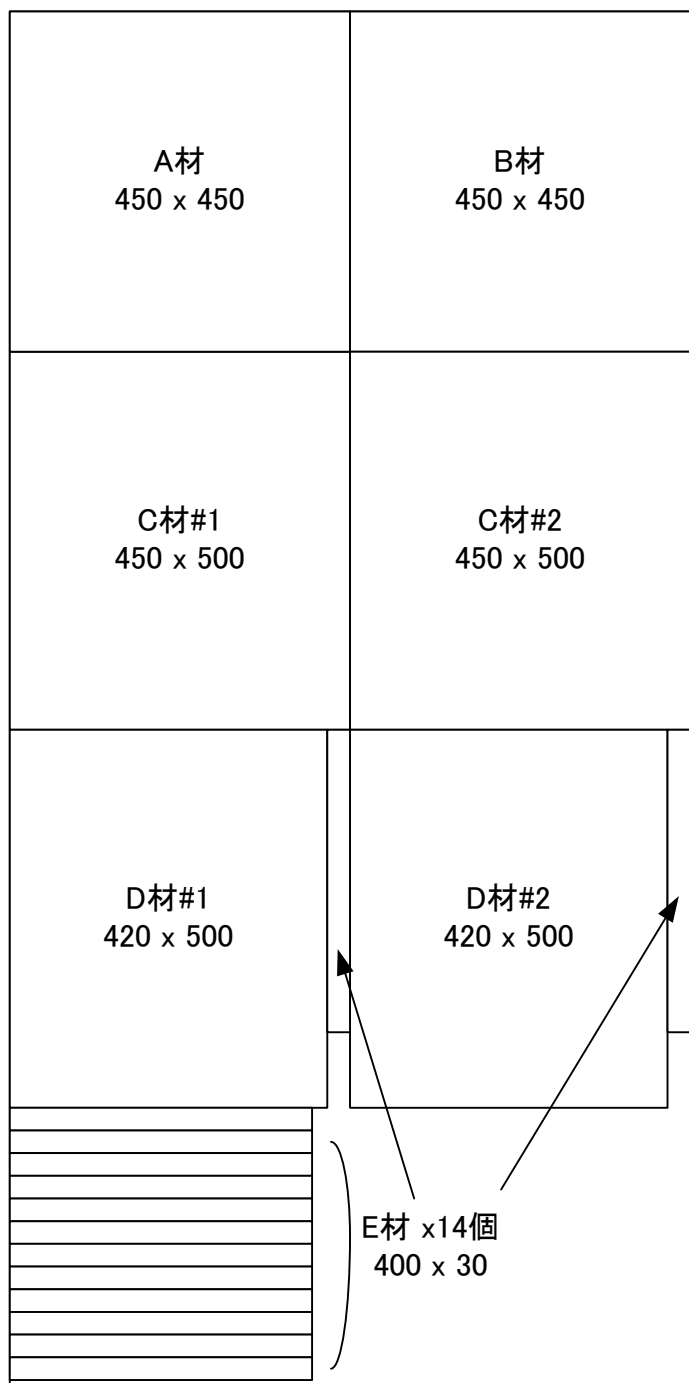

以上の図面の板を**2**セット
(つまり910 x 1820の板を2枚使い加工する)

B材

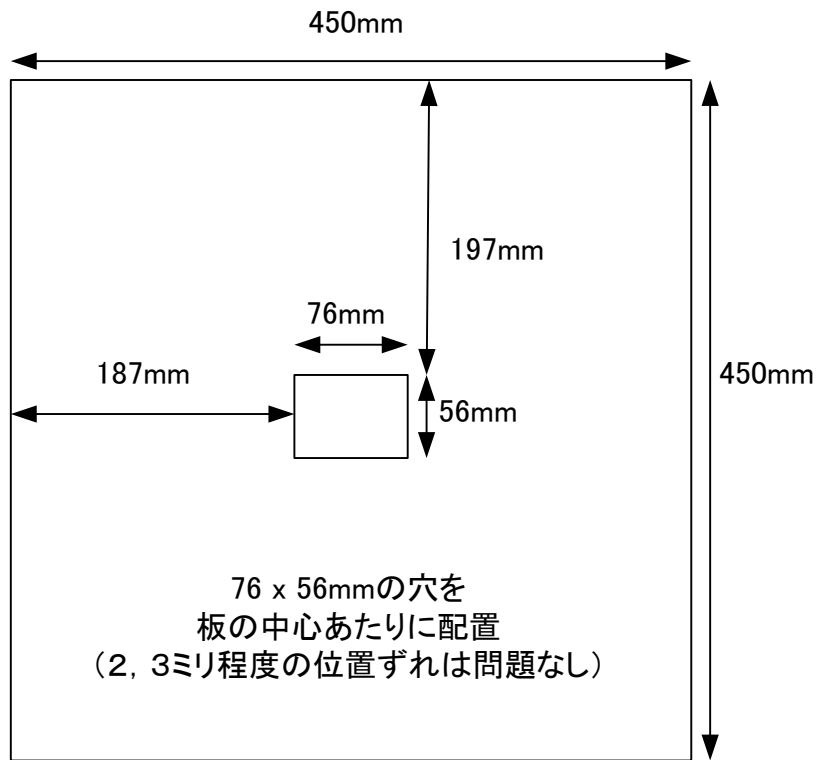

外形の45mm角は外観に関わるのでできるだけ正確に

A材

